

PREDUVJETI ZA IZGRADNJU INTEGRIRANE INFRASTRUKTURE IT SUSTAVA MMPI-a S CILJEM POSTIZANJA FUNKCIONALNOSTI NSW-a

Optimizacija poslovnih procesa u prihvatu i otpremi brodova

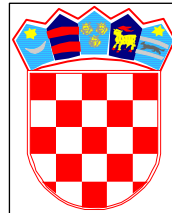

MINISTARSTVO MORA, PROMETA I INFRASTRUKTURE RH

UPRAVA ZA SIGURNOST PLOVIDBE, ZAŠTITU MORA I UNUTARNJIH VODA
UPRAVA POMORSKOG PROMETA, POMORSKOG DOBRA I LUKA

Darko Bosnar, Infodom d.o.o.

Sadržaj

- Metodologija NSW
- Metodologija optimizacije poslovnih procesa
- Optimizacija poslovnih procesa
- Integracija NSW i PCS sustava
- Nacionalni standard NSW sustava

Metodologija – faze

Cilj projekta – uspostava National Single Window (NSW).

Faze:

- Analiza dostupne dokumentacije
- Kreiranje podloga za aktivnosti na radionicama
- Organiziranje radionica s ciljem detaljiziranja postojećih poslovnih procesa, pojašnjavanje postojeće dokumentacije i budućih očekivanja, izgleda budućih procesa i planirane arhitekture informacijskih sustava
- Izrada dokumentacije s prijedlogom izgleda budućih procesa, arhitekture informacijskih sustava i XML shema za razmjenu potrebnih podataka vezanih uz dolazak i odlazak broda između sustava MMPI-a i ostalih subjekata koji sudjeluju u ovim procesima
- Dorada i prihvaćanje dokumentacije

Metodologija upravljanja poslovnih procesa AVE – faze životnog ciklusa



ARIS kuća - pogledi

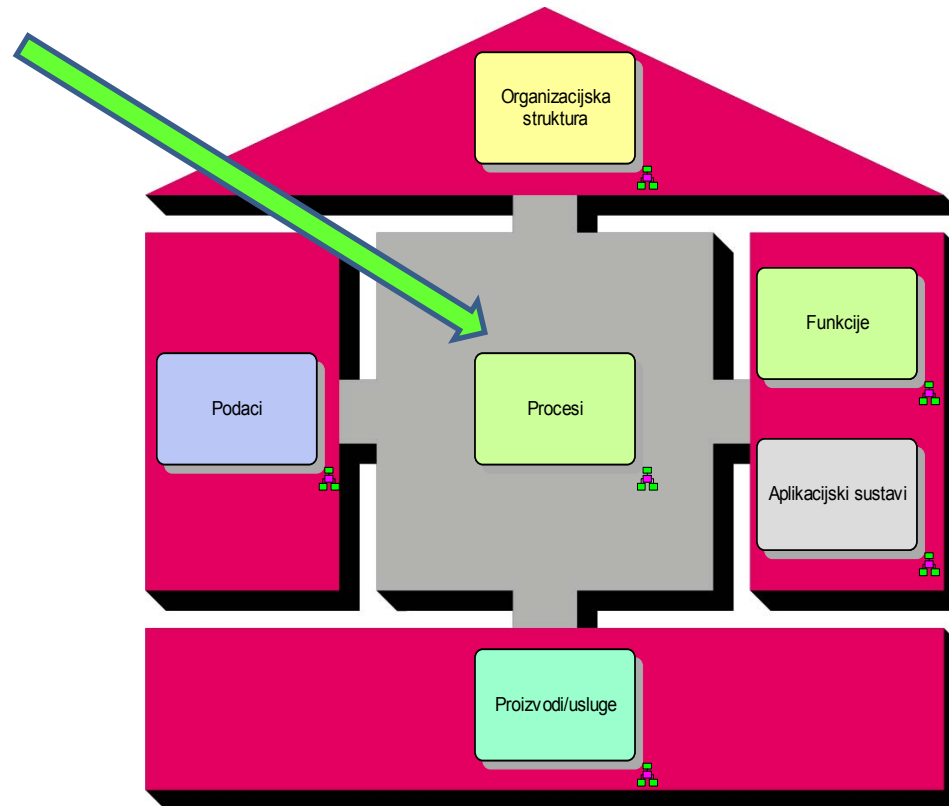

Lanac dodatne vrijednosti

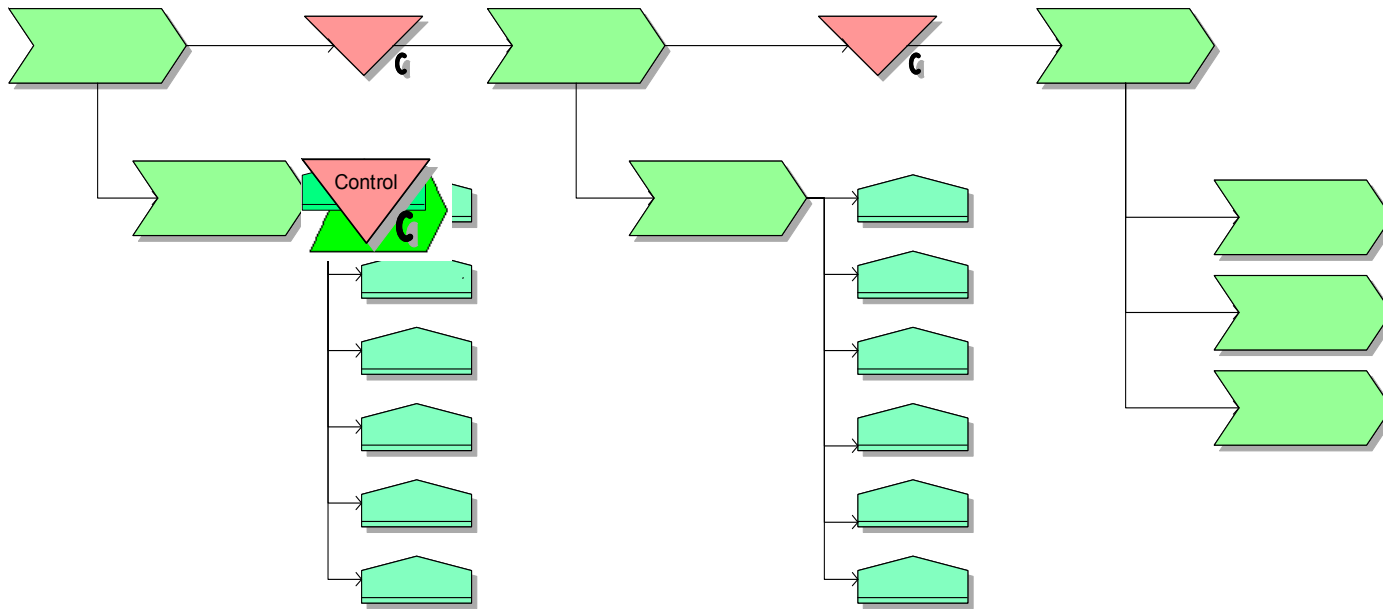

EPC model elementi

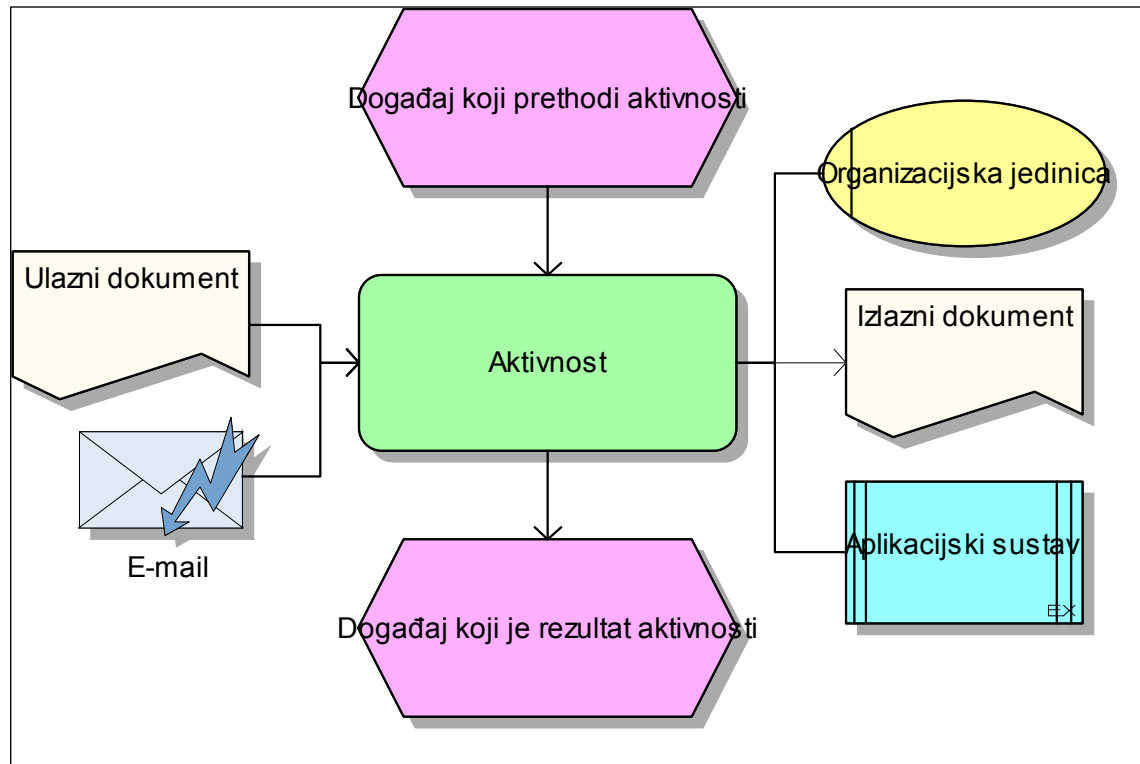

Poslovni procesi MMPI-a kao podrška funkcionalnosti NSW

- Dolazak broda u luku
- Odlazak broda iz luke
- Operacije u luci
- Ostali procesi - procesi nakon poslije/prije prijave dolaska/najave odlaska broda

Poslovni procesi vezano na funkcionalnost NSW

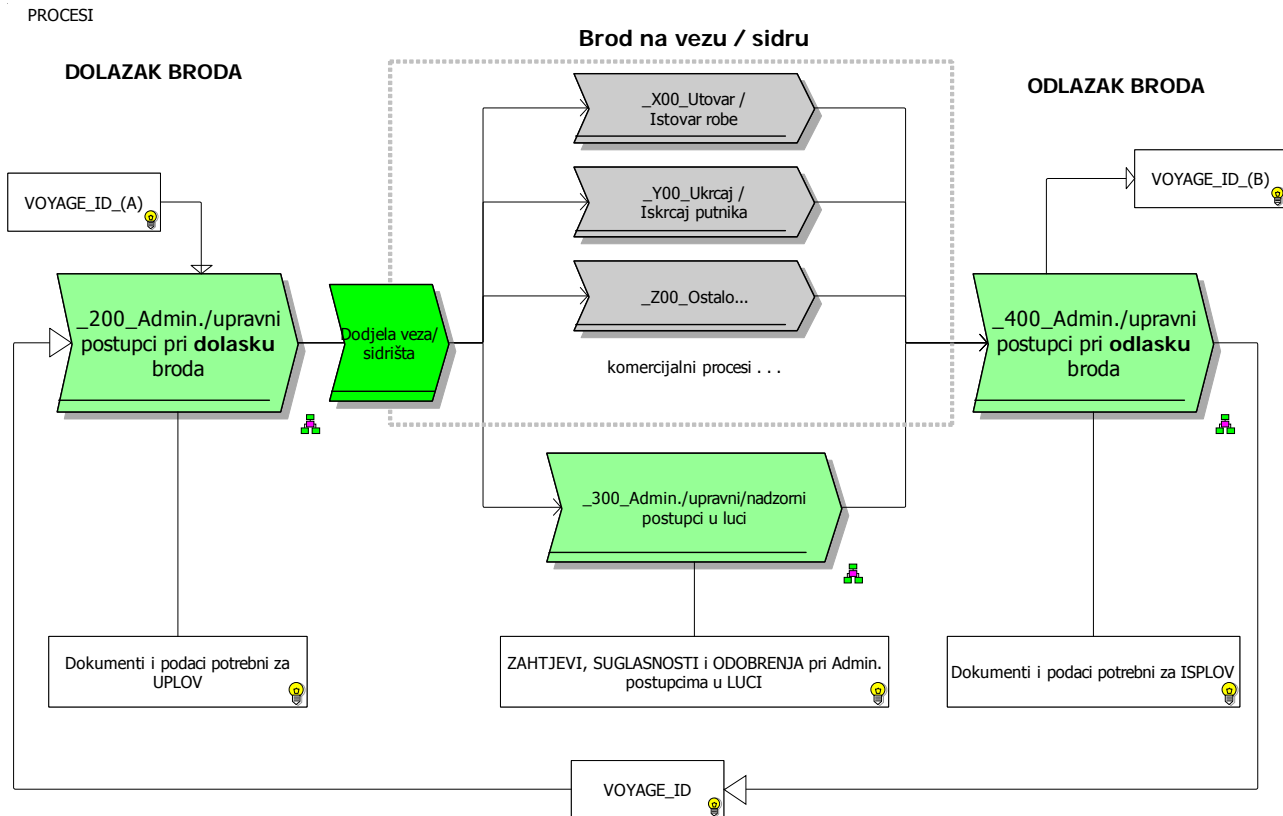

Dolazak broda – proces

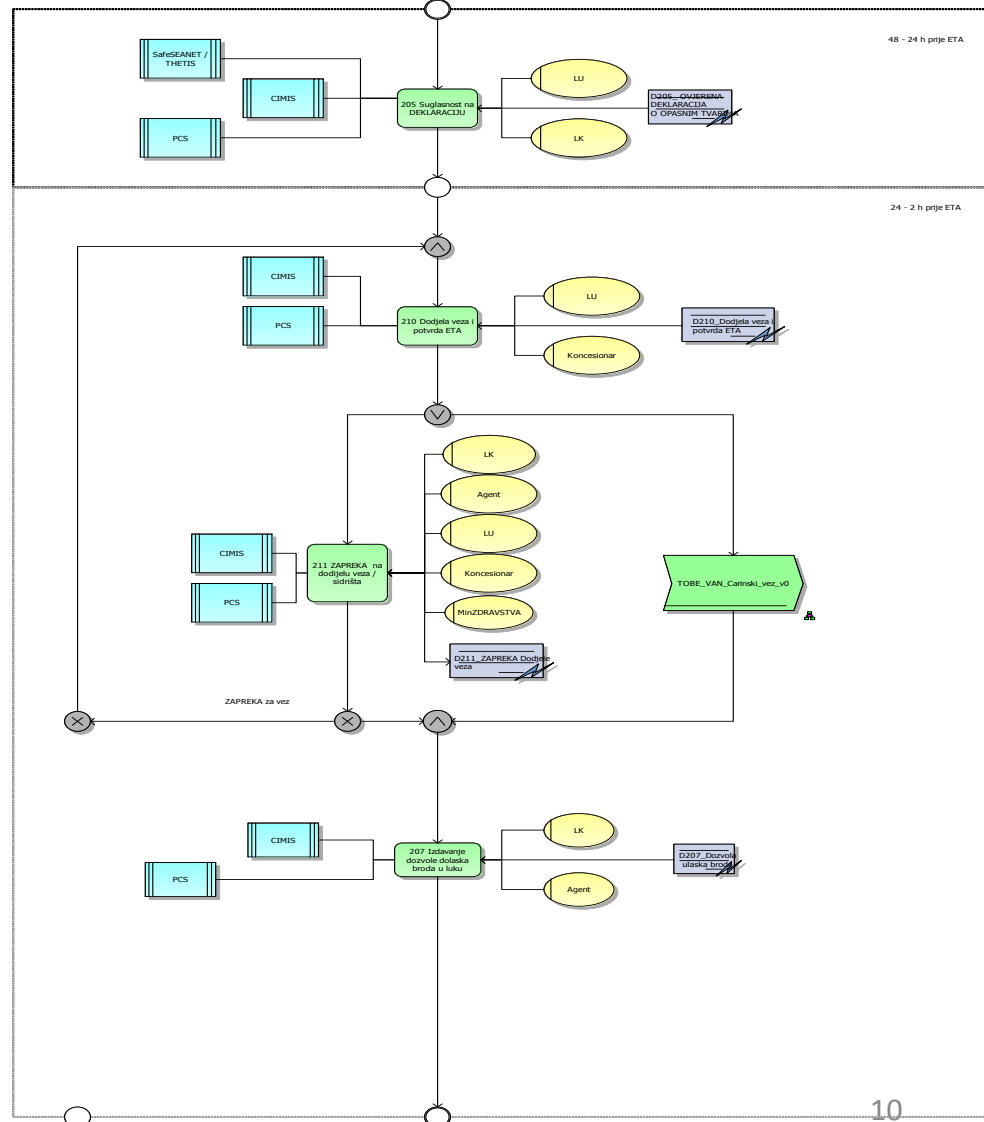
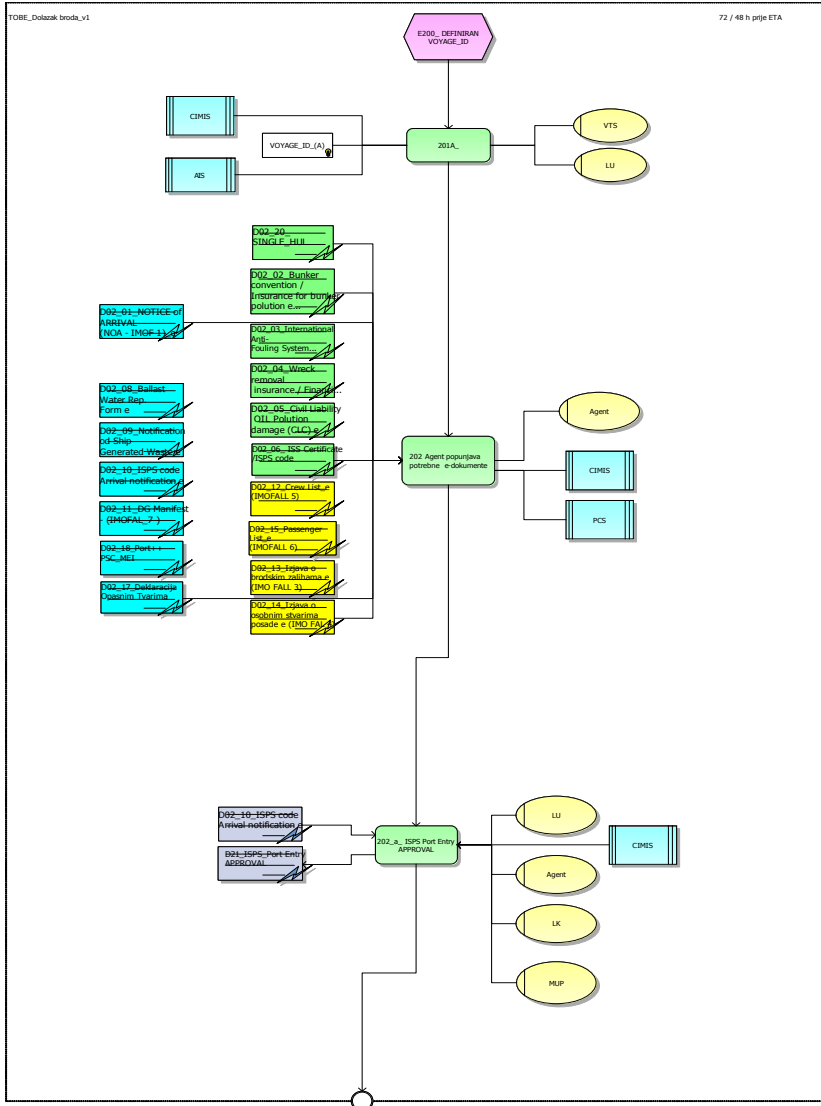

Dolazak broda – proces

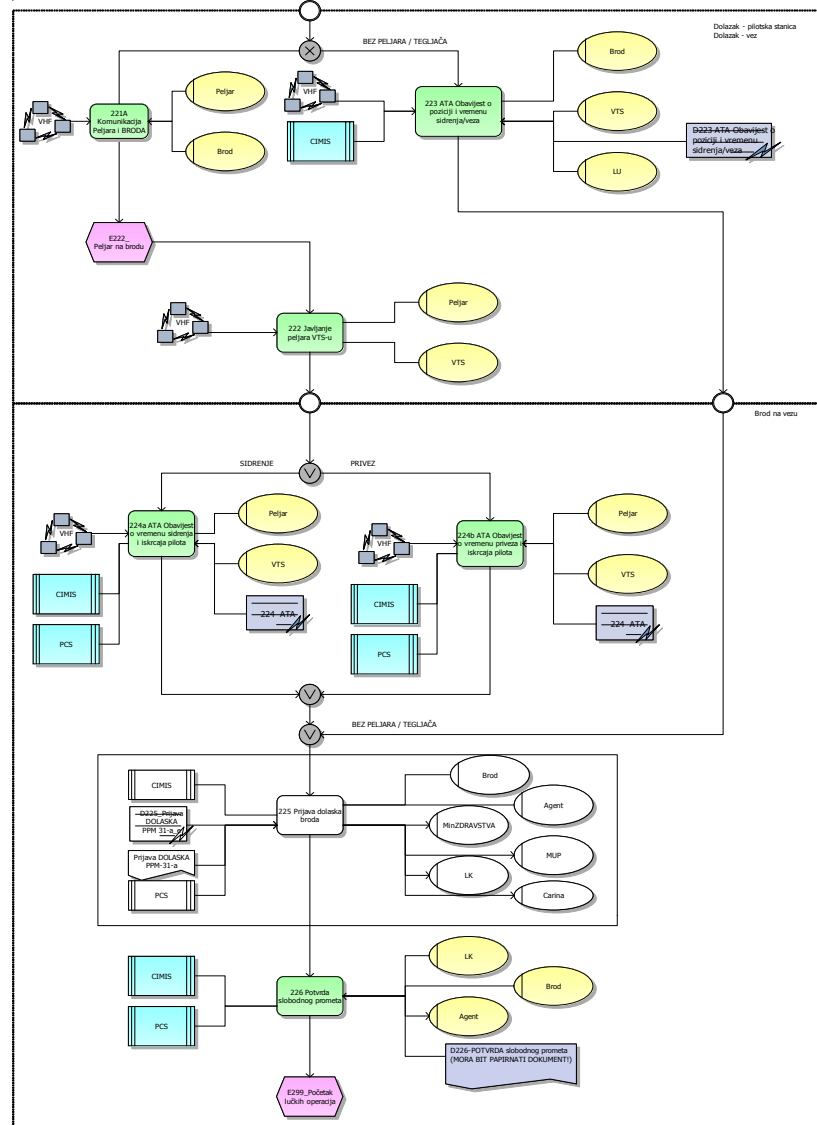
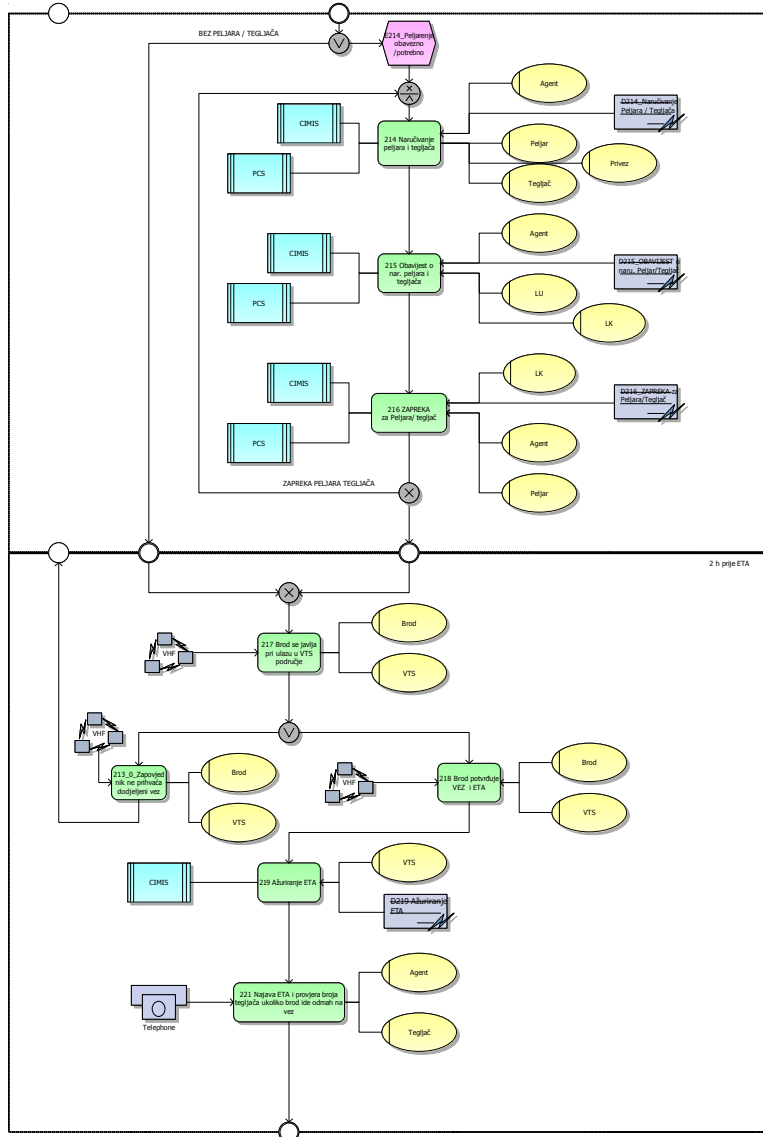

NSW – organizacija

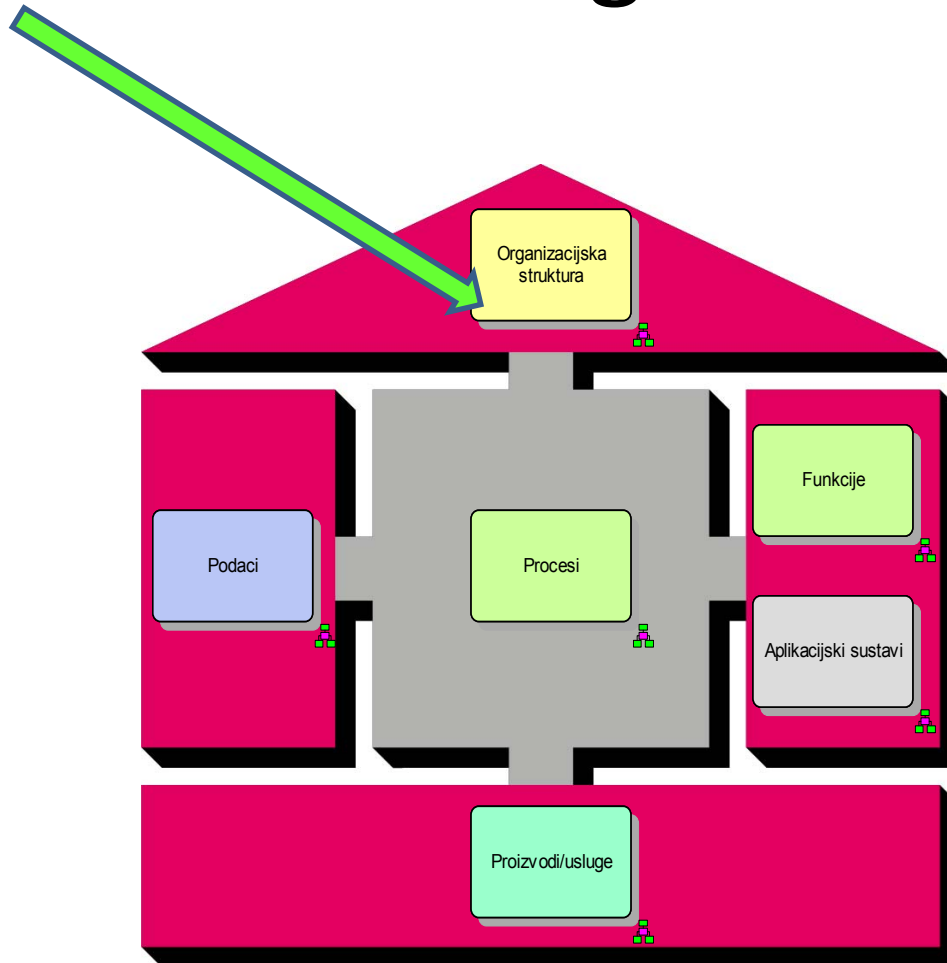

Nacionalna scena



Nacionalna scena za
upravljanje uslugama i redom
u lukama

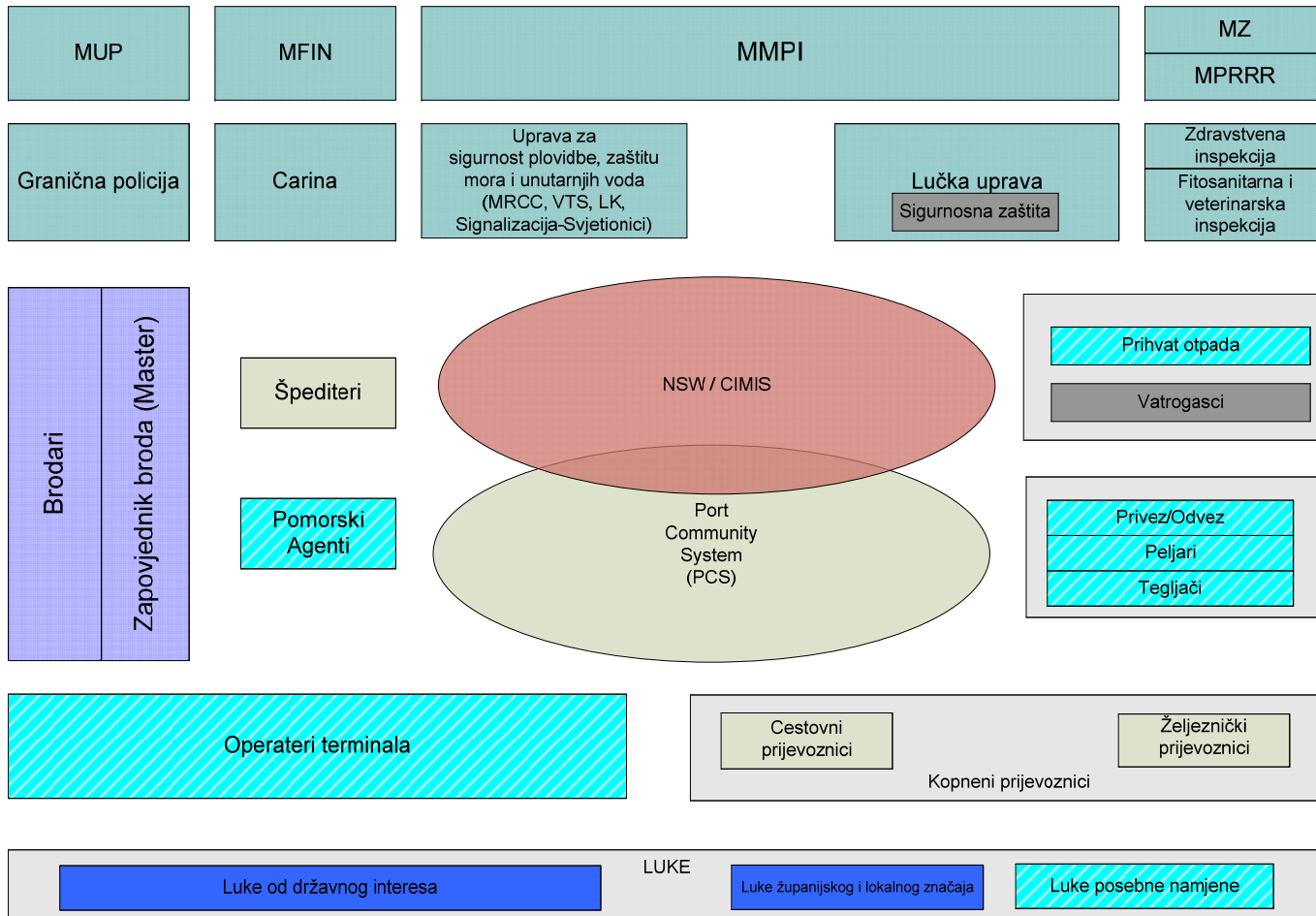

NSW – podaci

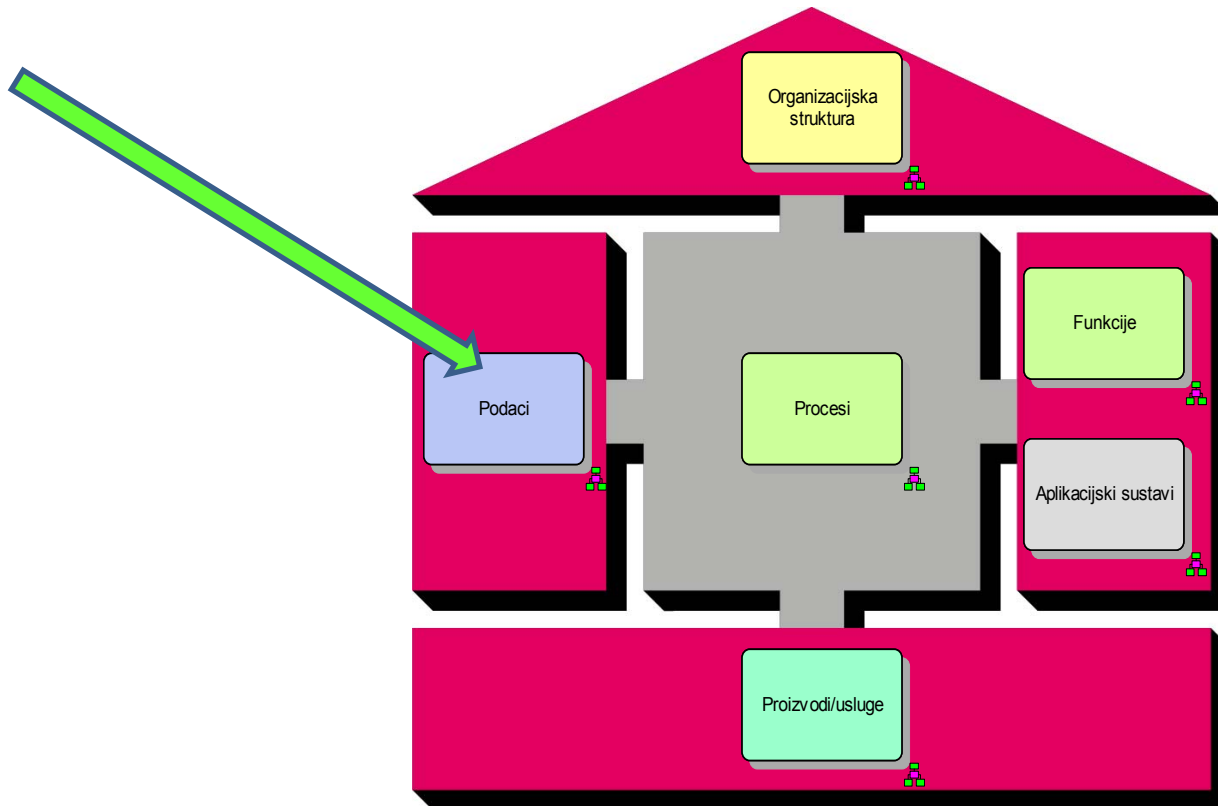

Procesi razmjene dokumenata i podataka

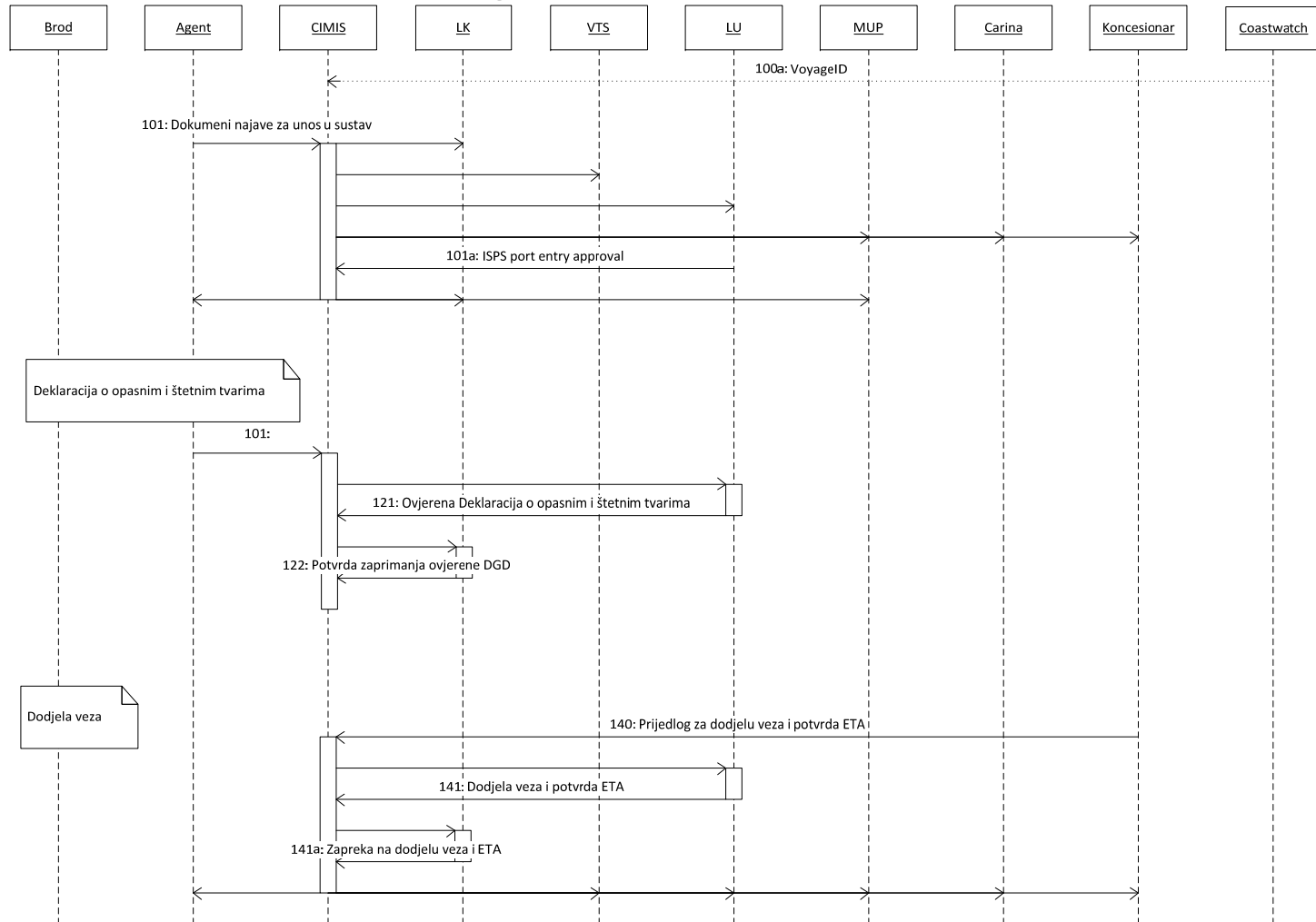

Dolazak broda – Dijagram 1

Specifikacija poruka

PORUKA	DOLAZAK BRODA						
	AKTIVNOST	POTREBNI DOKUMENTI I PODACI	OD	DO	Opis / Poslovna pravila	E	P
100a	201a Generiranje VoyageID-a		Coastwatch/CIMIS	CIMIS	Coastwatch generira VoyageID za putovanje ili se generira u CIMIS-u.		
		VoyageID				X	
101	202 Agent popunjava potrebne e-dokumente		AGENT	LK,VTS,LU,MUP,CARINA,KO NCESIONAR	Agent za brodara dostavlja u CIMIS sustav svu potrebnu dokumentaciju za dolazak broda.		
		D02_01_NOTICE of ARRIVAL (NOA - IMO 1)_e			Domaći promet: Najava dolaska uklopljena je u najavu odlaska.	X	X
		D02_02_Bunker convention / Insurance for bunker pollution e				X	
		D02_03_International Anti-Fouling System certificate			Prema AFC konvenciji. Ako nema promjena od zadnje prijave nema potrebe za dostavljanjem kopije dokumenta.	X	
		D02_04_Wreck removal insurance / Financial security e				X	
		D02_05_Civil Liability OIL Pollution damage (CLC) e			Prema "CLC osiguranju" - u slučaju da nema promjena od zadnje prijave nema potrebe za dostavljanjem dokumenta.	X	
		D02_06_ISSC			Prema "Zakon o sigurnosnoj zaštiti trgovačkih brodova i luka otvorenih za međunarodni promet", Official Gazette 48/2004 and 51/2004, SOLAS '74, Chapter XI-2 Convention i International Port and Security Code.	X	

NSW – funkcije, sustavi

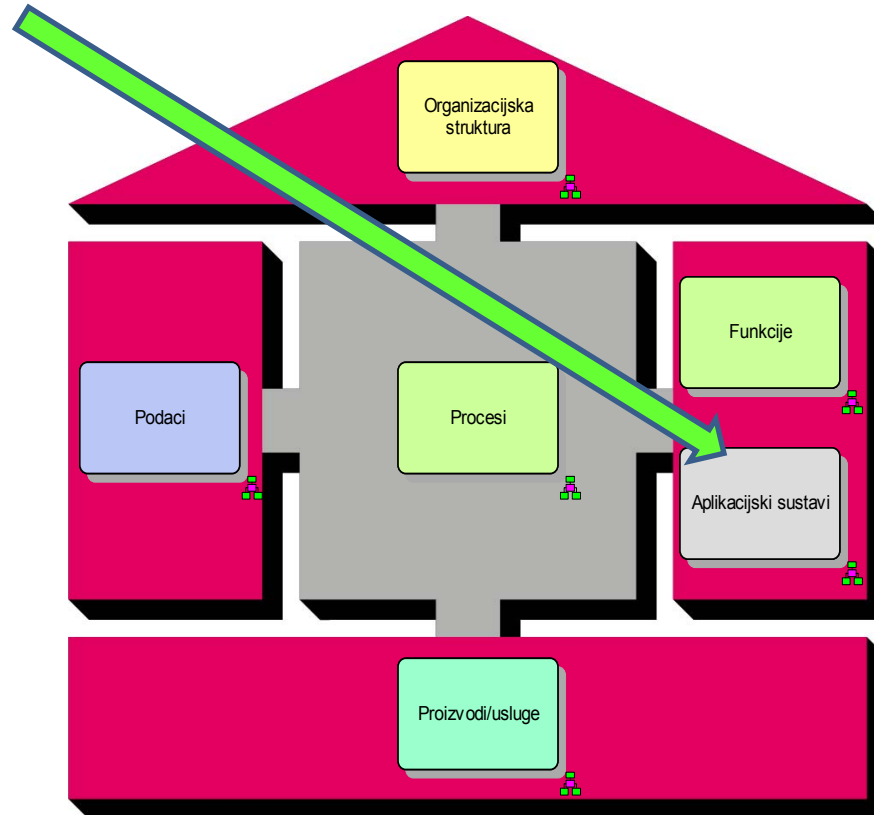

Trenutačno stanje sustava

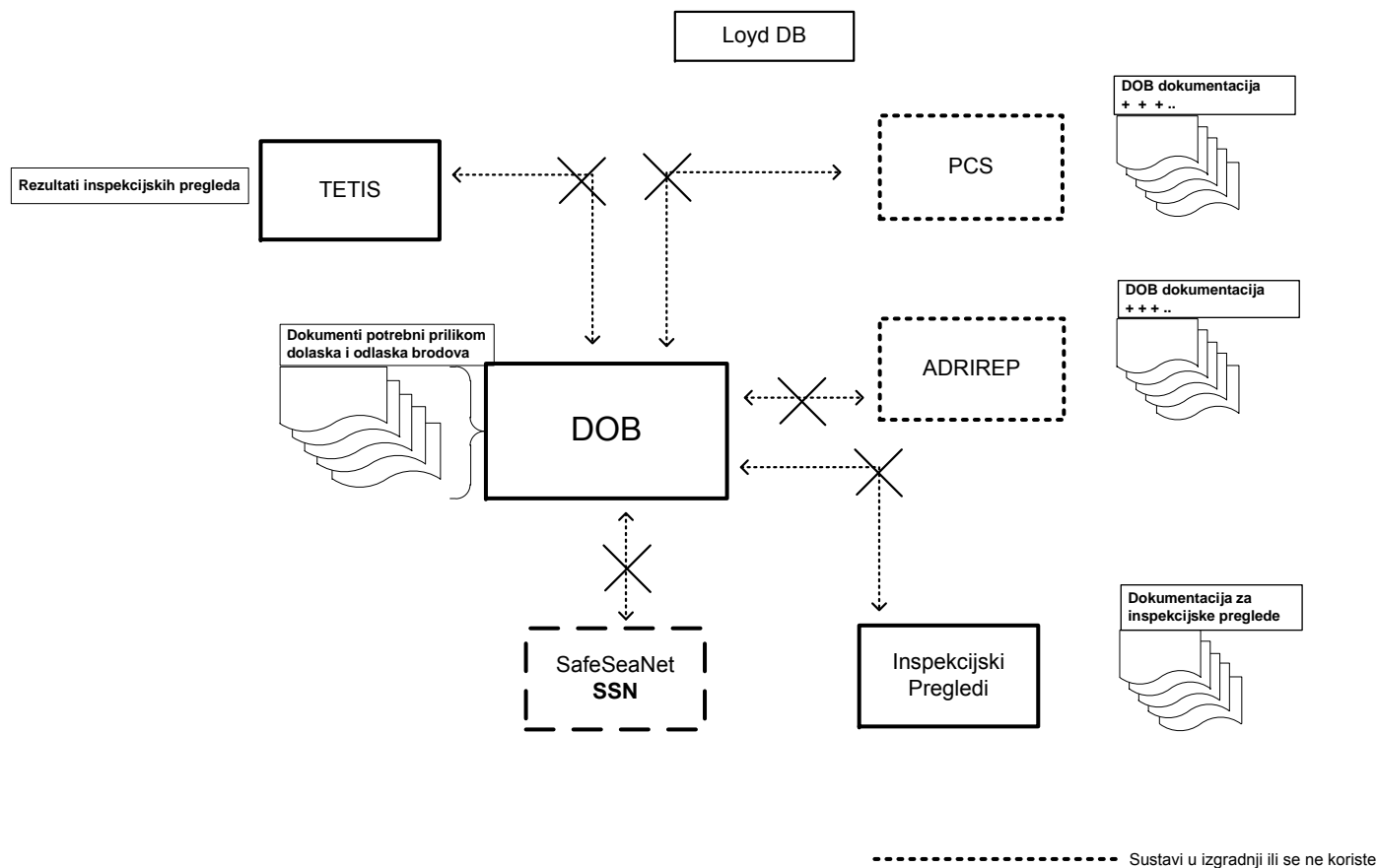

Integracija NSW i PCS sustava

- PCS
 - Ocjena trenutnog stanja CIMIS i PCS sustava
 - Buduća integracijska (funkcionalna) arhitektura
 - Identifikatori, matični i referentni podaci i šifarnici
- Taktika implementacije Nacionalnog Single Window sustava
 - Korisnička sučelja Nacionalnog Single Window sustava
- Procesi razmjene dokumenata i podataka
 - Dolazak broda
 - Operacije u luci
 - Odlazak broda
 - Specifikacija poruka

Buduća integracijska arhitektura

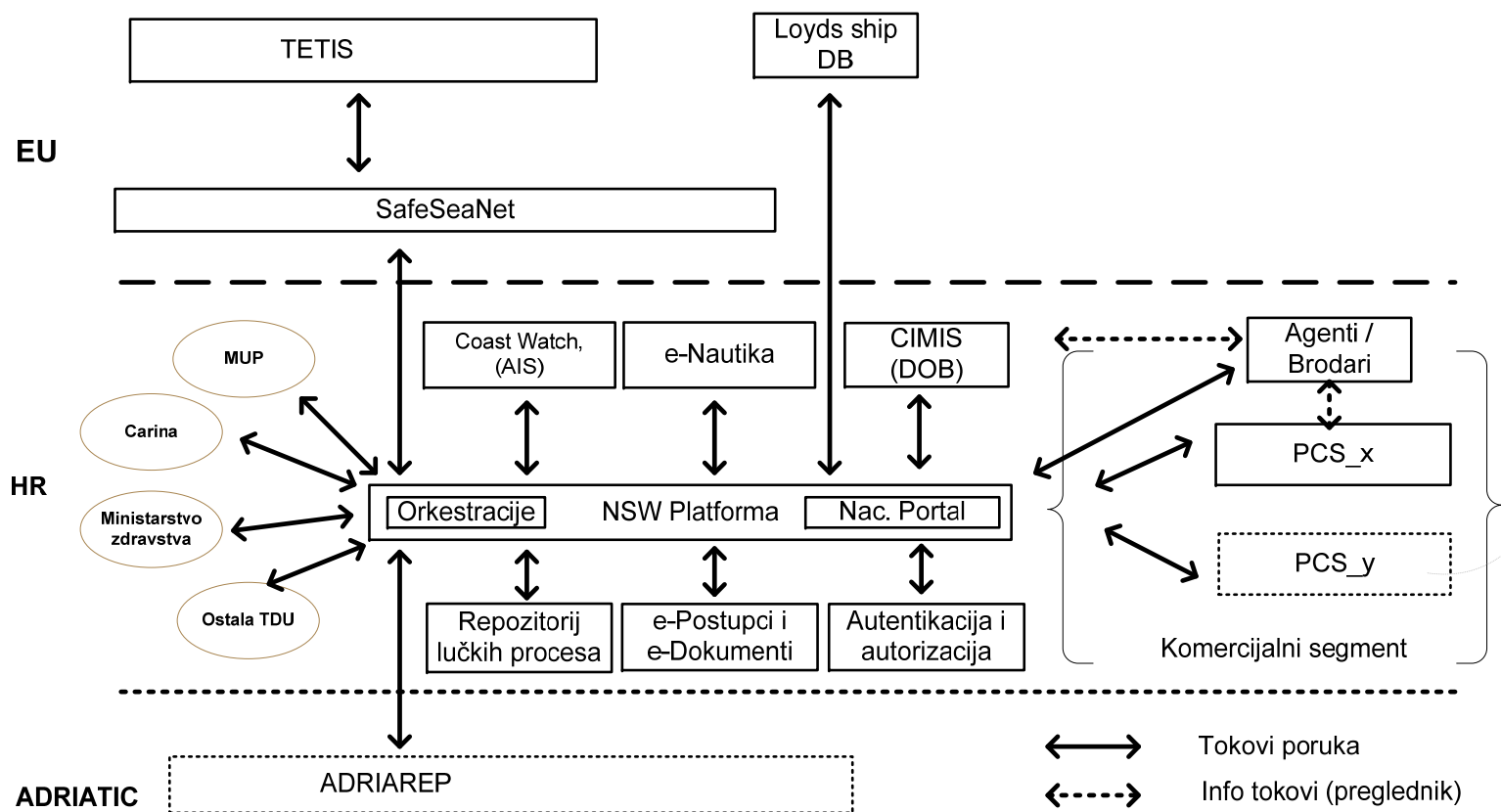

Nadzor i upravljanje pomorskim prometom - plan povezivanja sustava (TOBE)

NACIONALNI STANDARD NSW SUSTAVA

- Motivacija i efekti
- Pravna podloga
- Nacionalna organizacijska scena
- Integracijska (funkcionalna) arhitektura
- Postojeća procesna arhitektura
- Buduća procesna arhitektura
- Podatkovna arhitektura NSW sustava
- Podatkovni i tehnološki standardi
 - Razmjena elektroničkih poruka
 - Razmjena elektroničkih dokumenata
 - Dostupnost i sigurnost sustava
 - Tehnički i komunikacijski standardi za razmjenu poruka i dokumenata
- Taktika implementacije Nacionalnog Single Window sustava

Hvala!

darko.bosnar@infodom.hr

Šira integracijska arhitektura

